

axel springer

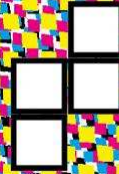

printideas

Garage

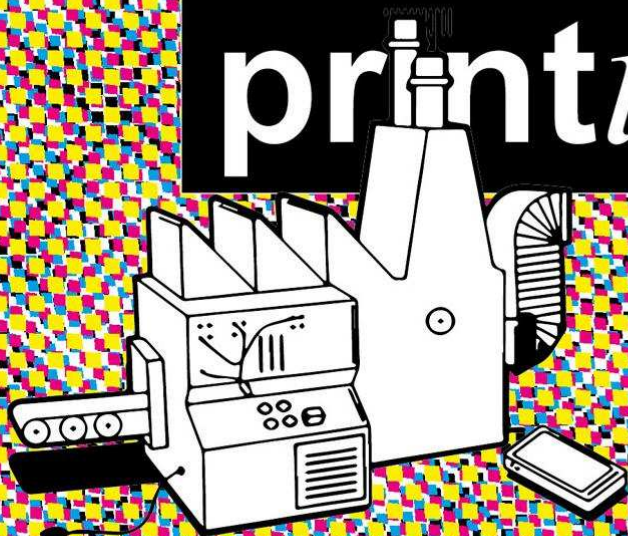

Insights Silicon Valley – Print und Digital – Aktuelle Trends, Entwicklungen und Visionen

Thomas Dresek, Wolfgang Hoffmann

Hamburg, 04.09.2014

axel springer

Axel Springer SE



Thomas Drensek

- Werkleiter Offsetdruckerei Ahrensburg
- Leiter des Axel Springer Konzernprojektes Kundenbindung



Wolfgang Hoffmann

- Projektingenieur Neue Technologien, Offsetdruckerei Ahrensburg



gestern

Zeitung im Mittelpunkt des Alltags

Industrielle Massenproduktion

Beispiel: BILD-Zeitung

- Einfache Produktionsstruktur
- Eingeschränkte Aktualität an Urlaubsorten → **B-Tag**
- Vertriebliche Anforderungen nicht komplex





heute

Zeitungen verlieren an Bedeutung

Herausforderungen am Zeitungsmarkt



Added Values für den Zeitungsleser

Bis heute können wir eine Zeitung...

- ✓
- ✓
- ✓
- ✓
- ✓
- ✓

- ...duften lassen
- ...leuchten lassen
- ...glänzen lassen
- ...durchscheinen lassen
- ...bekleben
- ...separieren



- Duftfarbe
- Leuchtfarbe
- Metallfarbe
- Transparenzpapier
- MemoStick, MemoCard
- Perforation



Added Values für den Zeitungsleser außerdem können wir

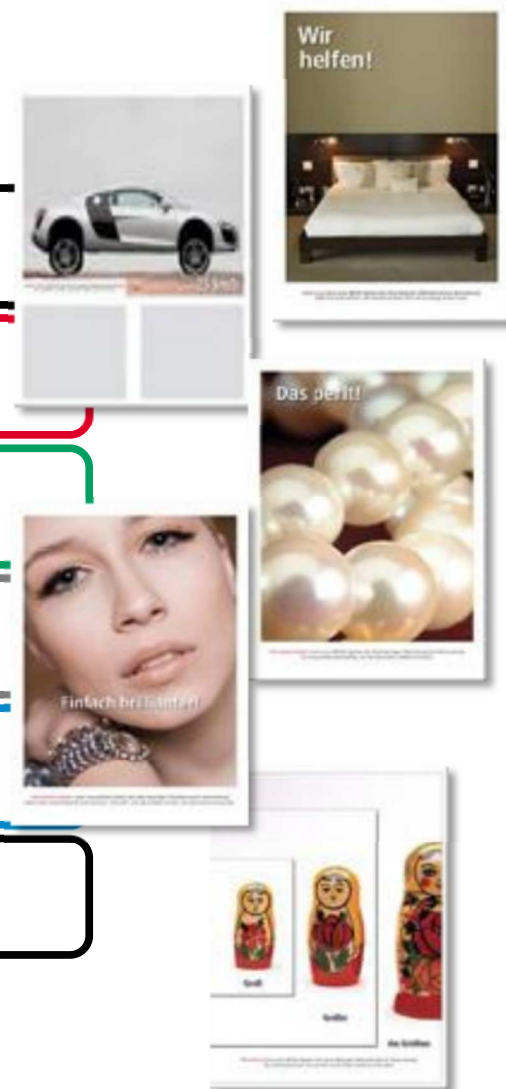
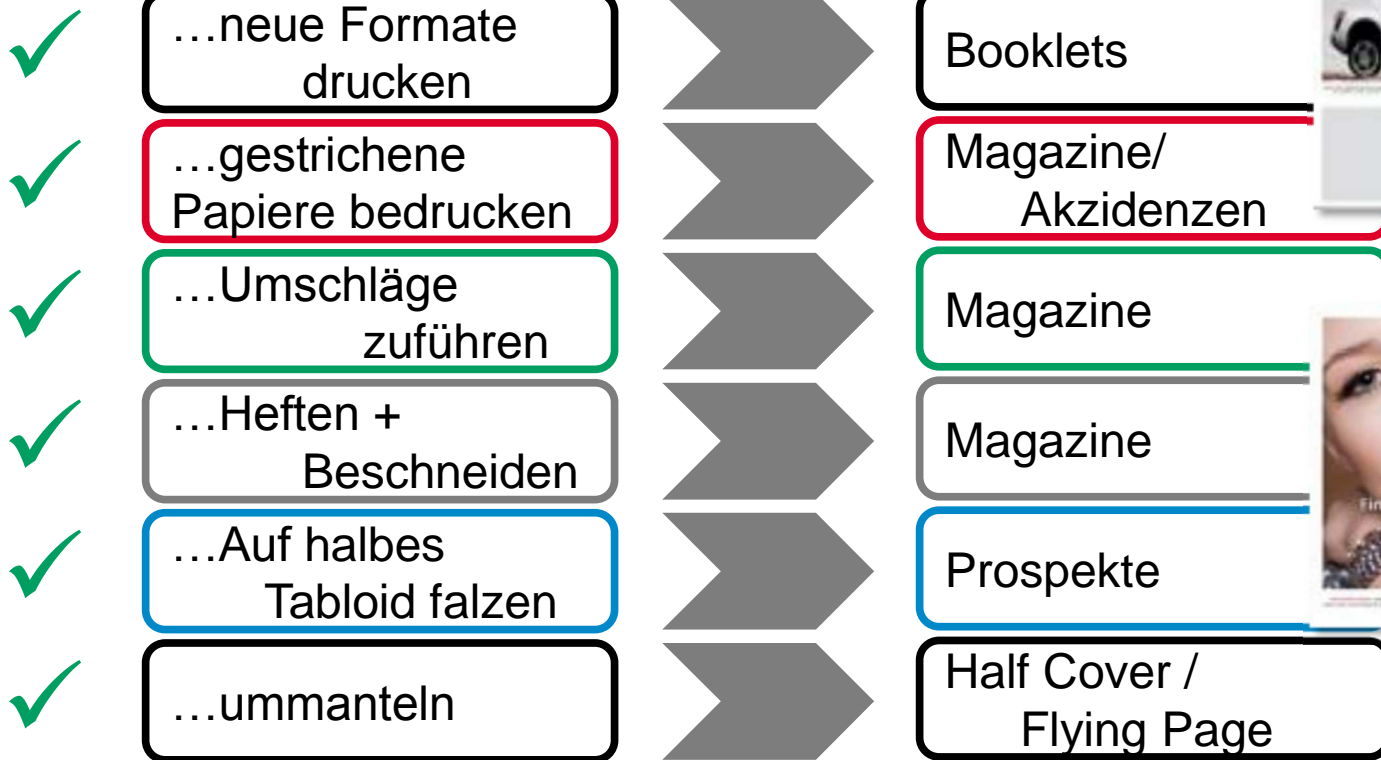

morgen

Interaktive Zeitung?

Impuls ✓

Silicon Valley
NEXT EXIT



Was wäre, wenn die Zeitung...



**Ziel: *Entwicklung neuer
Geschäftsmodelle für die Zeitung***

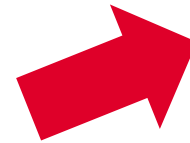

*...mir vorlesen
würde?*

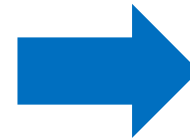

*...Videos
abspielen
könnte?*



*...auf mich
abgestimmte
Inhalte hätte?*

axel springer 

printideas

Inkjet Imprint 2.0

printideas

3D Printing

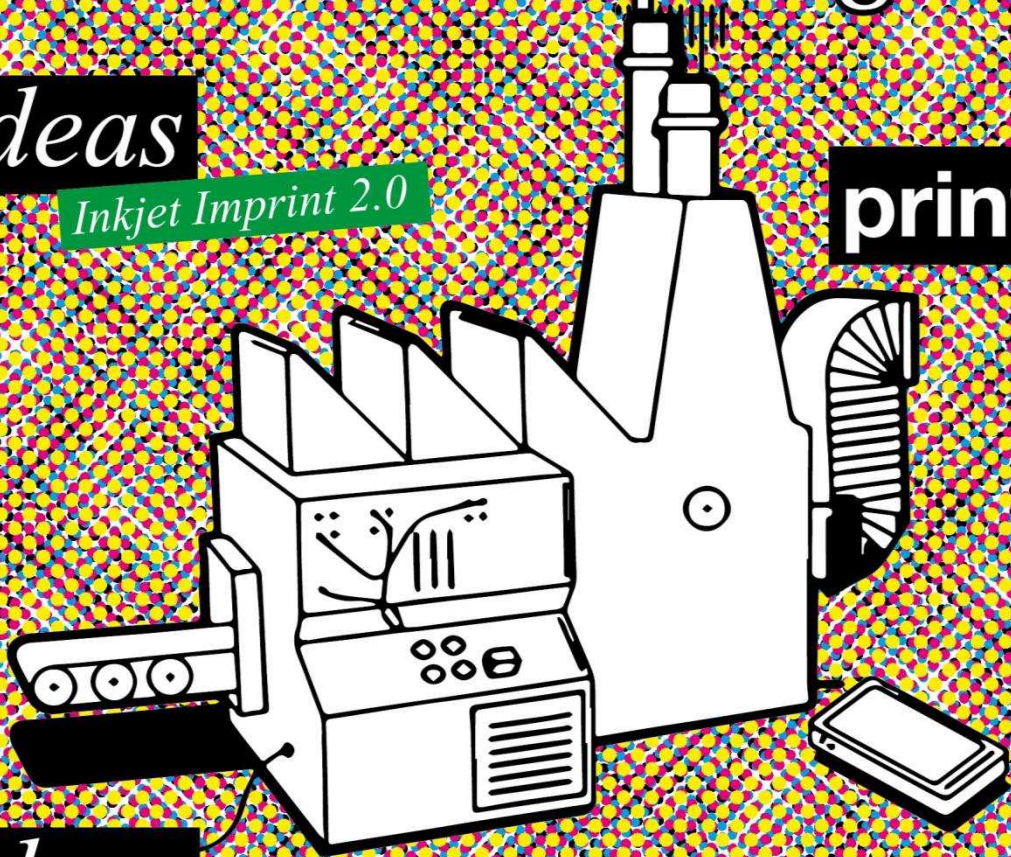

printideas

Functional Printing

printideas

Personalization

axel springer 

printideas

3D Printing



meets

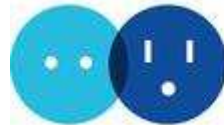

AXEL SPRINGER
PLUG & PLAY
ACCELERATOR

Bauen, was Dir gefällt.



Prinzip „Sandkasten“

*Menschliches
Ohr*



Pizza



Haus



Bsp.: Vom Original zum Replikat in 30 Minuten

1. Vorlage



- Wahl eines original Flaschenöffners

Startzeit: Minute 0

2. 3D-Scanner



- Flaschenöffner auf Scanner legen
- Scanner digitalisiert Vorlage als 3D-Modell

Zeit: Minute 11

3. 3D-Modell

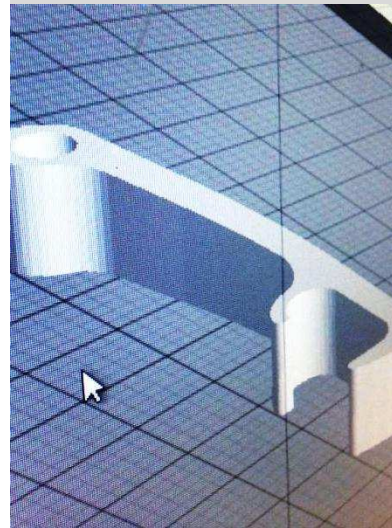

- 3D-Modell erscheint in 3D-Programm
- Modell wird optimiert

Zeit: Minute 14

4. 3D-Drucker



- Extruder heizt auf 230°C
- Kunststoff wird geschmolzen, durch Düse gepresst

Endzeit: Minute 26

Axel Springer und 3D Druck?

*Was hat
Zeitungsdruck
mit 3D Druck zu tun...*

???

Motivation 3D Druck

1. Ersatzteilversorgung

*Lagerhaltungskosten durch
on-demand Versorgung
senken.*

2. Neue Geschäftsmodelle

*Mit Partnern gemeinsam
Ideen entwickeln und zur
Marktreife führen.*

Geschäftsidee: Ersatzteilversorgung von Druckmaschinen mittels 3D Druck

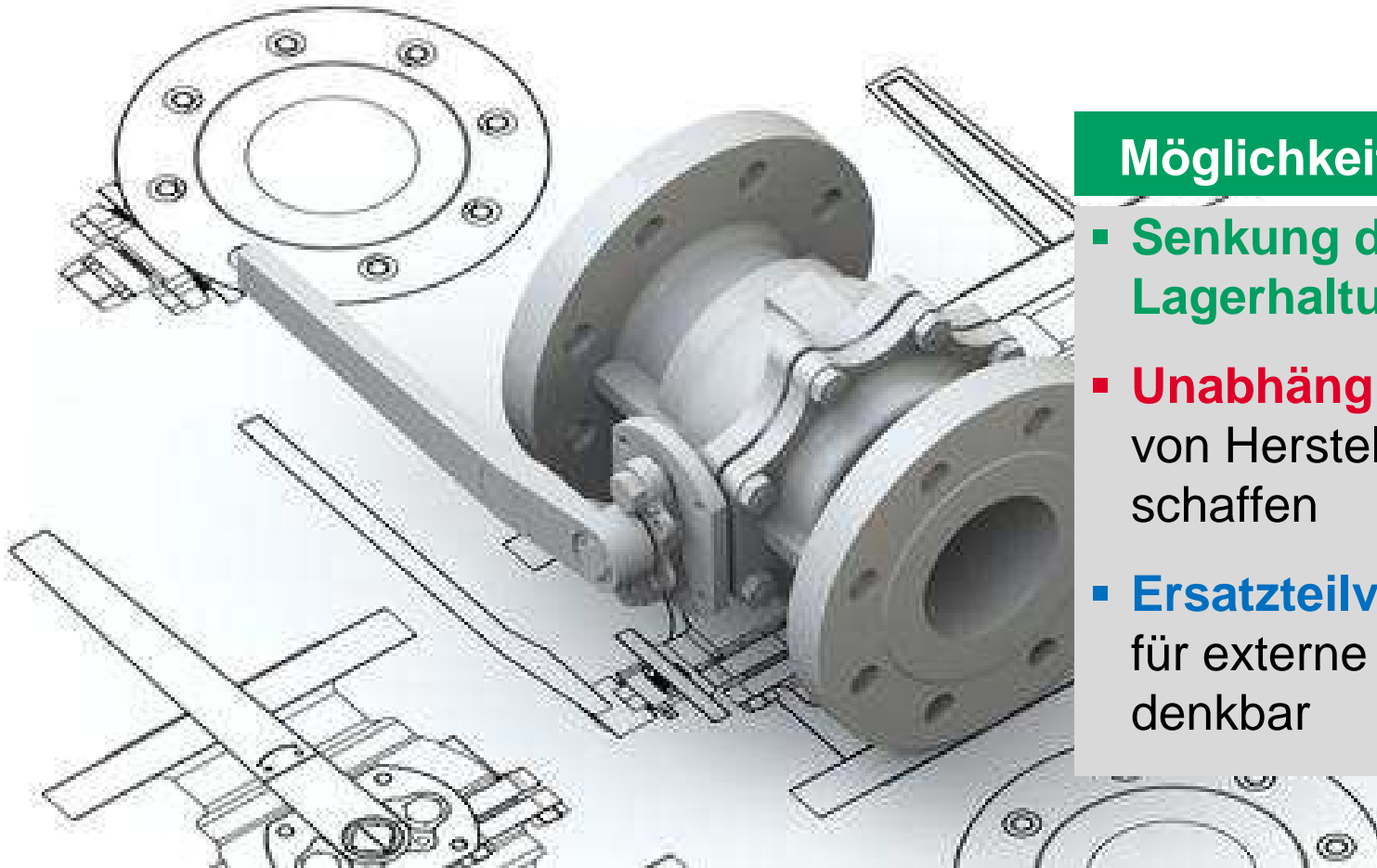

Möglichkeiten

- **Senkung der Lagerhaltungskosten**
- **Unabhängigkeit** von Herstellern schaffen
- **Ersatzteilversorgung** für externe Firmen denkbar

3D-Druck: Neue Vermarktungstrends



„Mc Donald's träumt von druckbarem Wunsch-Spielzeug für das Kinder-Happy Meal“

<http://3dprintingindustry.com/2013/11/07>

„UPS möchte Privatkunden einen einfachen Zugang zur 3D-Drucktechnologie ermöglichen.“



<http://3druck.com/tags/ups-wird-3d-druck-dienstleister/>

Ansatz: *Gemeinsame Entwicklung von 3D Druck Marketing-Aktionen.*

printideas
3D Printing



axel springer
media impact

Bild

axel springer
ideas

axel springer



printideas

Inkjet Imprint 2.0



meets



axel springer
media impact

Kodak



Brücke zwischen Print und Digital

Wir verbinden Drucktechnik und digitale Vertriebswege

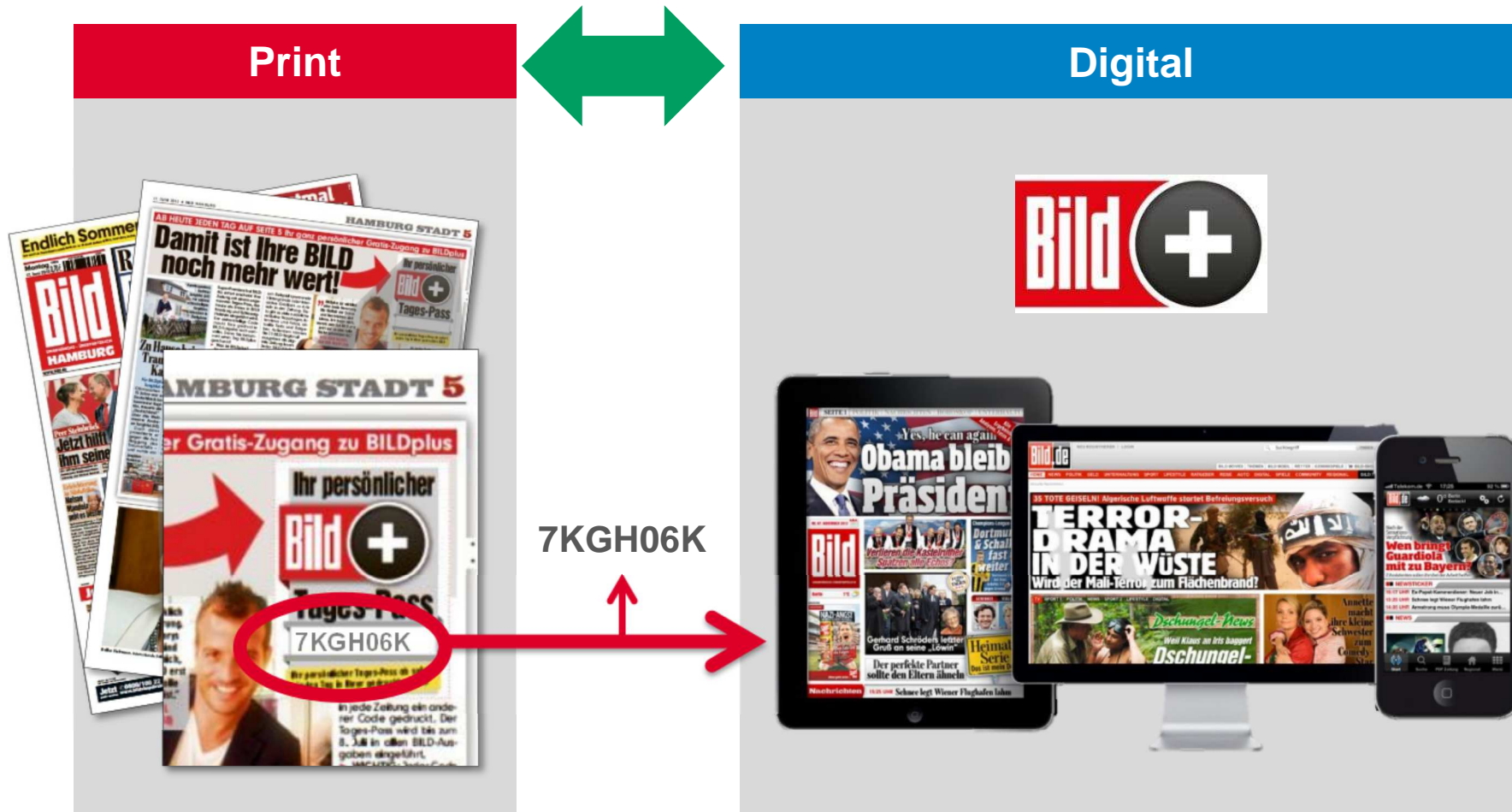

Individualisierter QR-Code

Print goes Mobile



- Individueller QR-Code für jedem Prospekt
- Gewinnprüfung mit Smartphone über QR-Code, dabei sendet man Daten
- Gewinnabholung in die Filiale

Neue Technik könnte noch viel mehr.

A collage of newspaper pages from 'Bild'. The top left page shows a 'HAMBURG STADT 5' section with a 'Bild + Tages-Pass' advertisement featuring a personal pass code '7K GH06K' circled in red. Below it is another 'Bild + Super-Ticket' advertisement with a grid of numbers circled in red. To the right, a page titled 'Wo echte Liebe zählt, ist unser Strom.' features a photo of a man and a 'DEWZ' logo circled in red. At the bottom, a page titled 'Gewinnen Sie Geld & Reisen im Gesamtwert von 1 Million Euro' features a woman in a bikini and a grid of numbers circled in red.

Heute!

A newspaper page with a large headline 'Hure (19) flieht nackt vor Sex-Täter' and a sub-headline 'Vergewaltigung im Hotel an den Elbbrücken'. The page contains several smaller articles, advertisements for McDonald's, and a real estate ad for 'Eigentumswohnung in Horn'.

Morgen?

Micro Zoning

Real-Time-Bidding

Idee: Neue Marketing-Werkzeuge

Die **Bild** von morgen könnte...?  Micro-Zoning

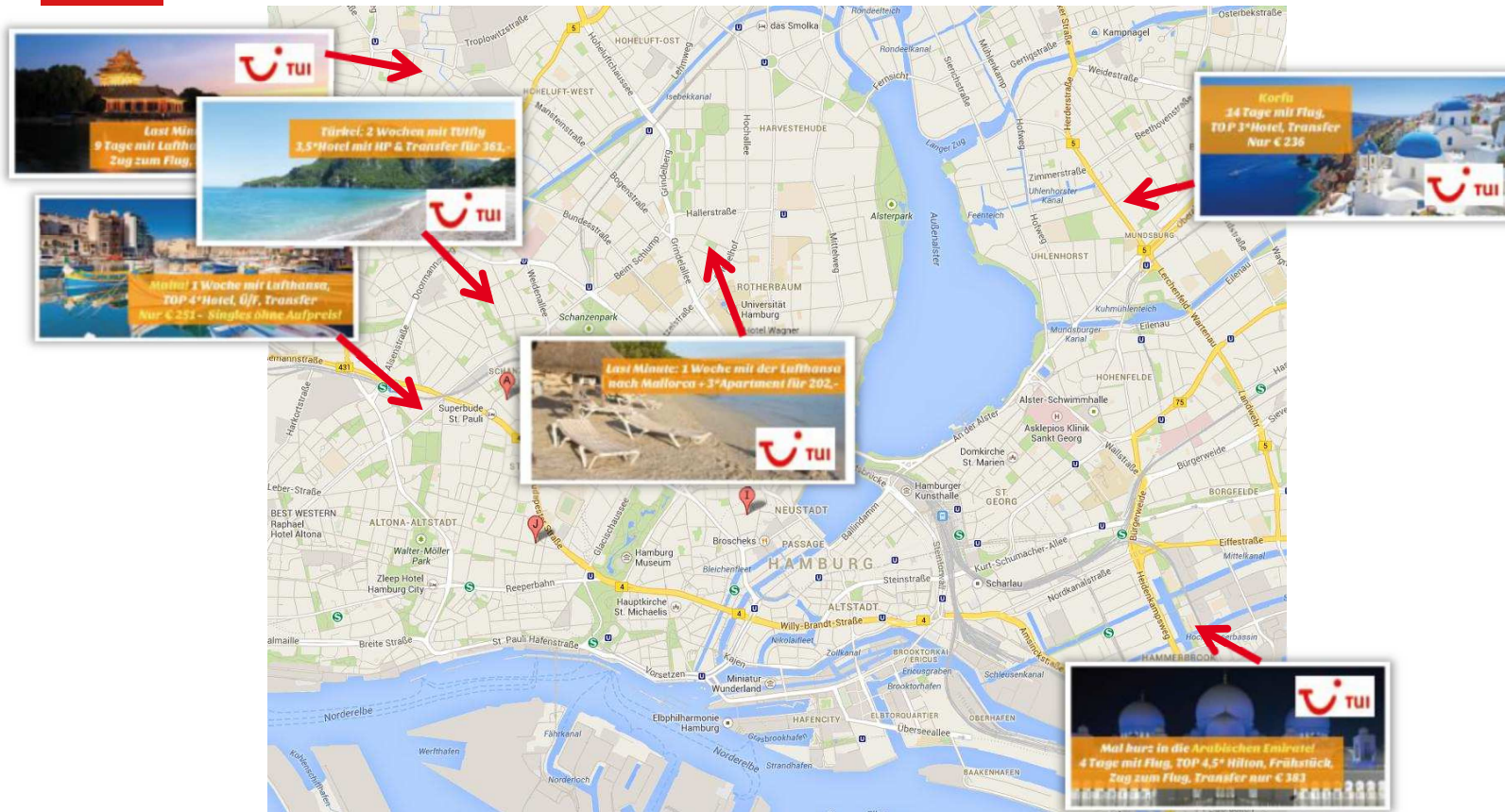

Idee: Neue Marketing-Werkzeuge

Die **Bild** von morgen könnte...?  Real-Time-Bidding



axel springer 

printideas

Personalization



meets

DIE  WELT

axel springer 
media impact

Personalisierung via Audio

Artikel scannen

Später vorlesen lassen

Local is Mobile: Artikel jederzeit vom Smartphone vorlesen lassen.



Bsp.

DIE WELT

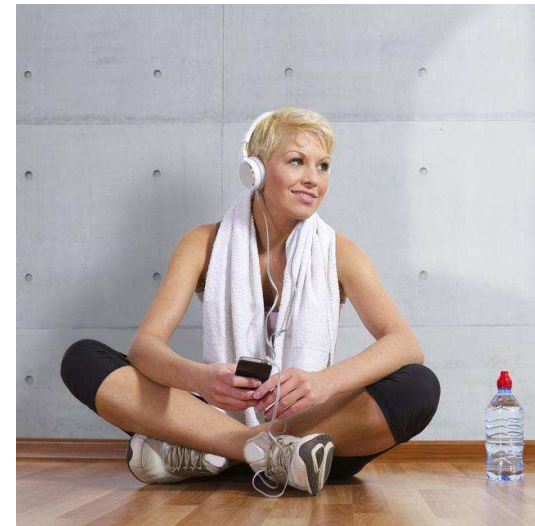

Personalisierte Werbung via Google glass 2.0

Augmented² Reality Plus

- Bewegtbild aus Zeitung an Google glass
- Leistungsfähige Texterkennung

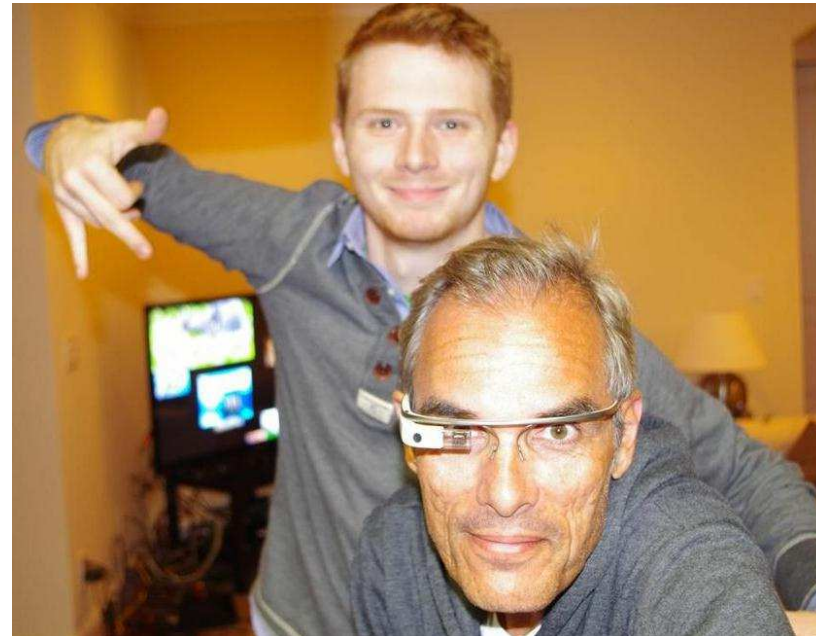

Personalisiertes Printprodukt

Grundlegend neue Möglichkeiten für Print:

- Vollständig **personalisierter** Content
- **Maßgeschneiderte** Werbung
- Persönliche **Adressierung** im Content

Berücksichtigung Digital Footprint:

Auswertung des Nutzerprofils ermöglicht passgenaues Printprodukt im Briefkasten.

Was bedeutet das für den Vertrieb?



axel springer 

printideas

Functional Printing



meets



axel springer 
media impact



Fraunhofer
ISI



HOCHSCHULE DER MEDIEN

Die multimediale Zeitung

Gedruckte Elektronik, z.B.

- Displays
- Licht, Sensoren
- Sounds

zukünftig in der  ?



*Zeitung wird
zum iPad?*



Und Sie?

*Welche **Wünsche** und
Visionen haben Sie?*

*Wie können Ihnen
Zeitungsdruckereien helfen?*